

Specyfikacja

		DCE 160-12
	Udźwig	16 t
L4	Środek ciężkości ładunku	1.2 m
L	Długość wózka	5.57 m
B	Szerokość wózka	2.54 m
H6	Wysokość do dachu kabiny, model Spirit Delta	2.92 m
H6	Wysokość wózka, model FlexCab / FlexGuard	3.02 m
H8	Wysokość do poziomu siedzenia, Spirit Delta / FlexCab / FlexGuard	1.79 m
L2	Odległość od środka przedniej osi do wideł	1 m
L3	Rozstaw osi	3.75 m
S	Rozstaw kół (przód – tył)	1.85 – 1.96 m
R1-R2	Promień skrętu, zewn. – wewn.	5.17 – 0.6 m
	Prześwit	0.35 m
T1	Wysokość podczas przechylania kabiny, max. Spirit Delta	3.395 m
T2	Szerokość podczas przechylania kabiny, max. Spirit Delta	3.380 m
T1	Wysokość podczas przechylania kabiny, max. FlexCab / FlexGuard	3.475 m
T2	Szerokość podczas przechylania kabiny, max. FlexCab / FlexGuard	3.470 m
A1	Szerokość wózka z widłami	8.77 m

Standardowy duplex maszt

H4	Wysokość podnoszenia	5 m
H3	Wysokość masztu, min	4.195 m
H5	Wysokość masztu, max	6.695 m
a-β	Przechył, przód - tył	5° - 10°
	Prześwit	0.25 m

Widły

b	Szerokość	0.25 m
a	Grubość	0.10 m
l	Długość do wideł	2.40 m
V	Rozstaw wideł, max - min	2.36 – 0.70 m
V1-V	Przesuw boczny ± na szerokości całej wideł	0.415 – 1.53 m

Waga

		22 400 kg
	Naciski osi bez ładunku, przód	10 500 kg
	Naciski osi z ładunkiem, przód	35 800 kg
	Naciski osi bez ładunku, tył	11 900 kg
	Naciski osi z ładunkiem, tył	2 600 kg

Koła

	Rozmiar	12.00 x 20/20PR
	Ciśnienie	1.0 Mpa
	Ciśnienie hydrauliczne	17.5 Mpa
	Pojemność płynu hydraulicznego	225 l
	Pojemność paliwa	200 l

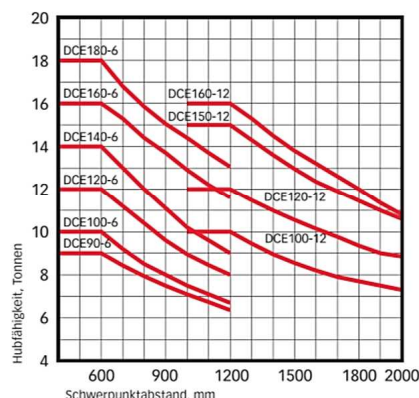
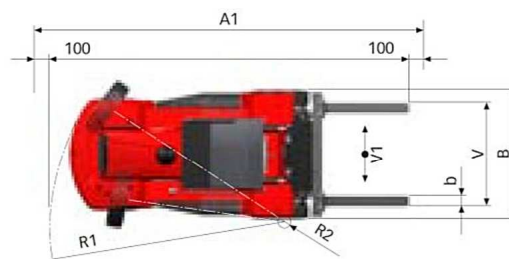
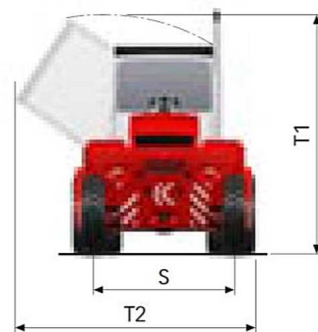
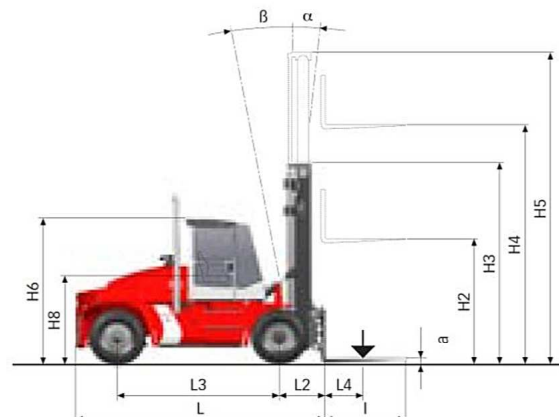

SPRZEDAŻ • WYNAJEM • SERWIS • CZĘŚCI

