

Specyfikacja

		160 ATJ
	Max wysokość podnoszenia	16.01 m
	Max wysokość platformy	14.01 m
	Max wysięg boczny	8.30 m
	Prześwit pod ramieniem przy wysięgu bocznym	7.38 m
1	Szerokość	2.30 m
2	Długość	6.53 m
3	Wysokość	2.37 m
4	Długość całkowita po złożeniu	4.44 m
5	Całkowita wysokość po złożeniu	2.61 m
6	Zarzucanie wewnątrz	1.39 m
7	Zarzucanie na zewnątrz	3.71 m
8	Promień skrętu (kosz)	5.94 m
9	Prześwit	35.5 cm
10	Rozstaw osi	2.20 m
	Kosz (szer x dł)	1.80 x 0.80 m
Wydajność		
	Maksymalny udźwig	230 kg
	Obrót JiB	+70° / -70°
	Dopuszczalna ilość osób na platformie (wewnątrz budynku/na zewnątrz budynku)	2 / 2
	Obrót kosza	+90° / -90°
	Obrót kopuły	350°
	Maksymalne dostępne nachylenie	40 %
	Maksymalne pochylenia	5° - 9°
	Opony	16.5"
	Napęd	4
	Koła prowadzące	4
	Prędkość jazdy	6 kph
	Prędkość pracy	0.80 kph
	Silnik	Kubota V1505-E3B
	Moc	35.1 HP
	Poziom hałasu (LwA)	101 dB
Waga		
		6 160 kg

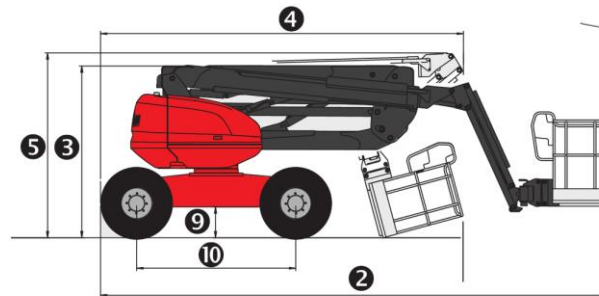

Specyfikacja z dnia 04.08.2015

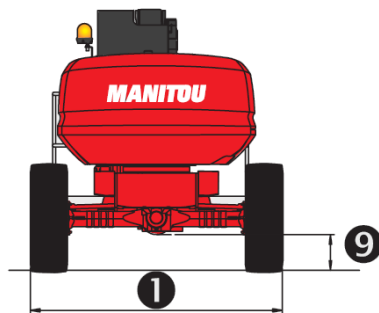
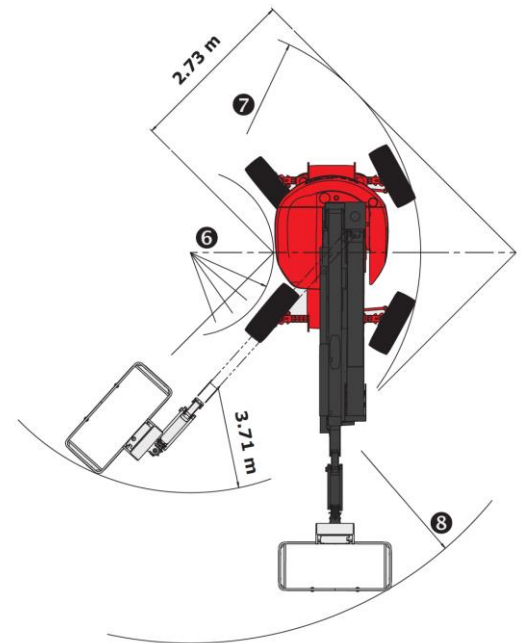
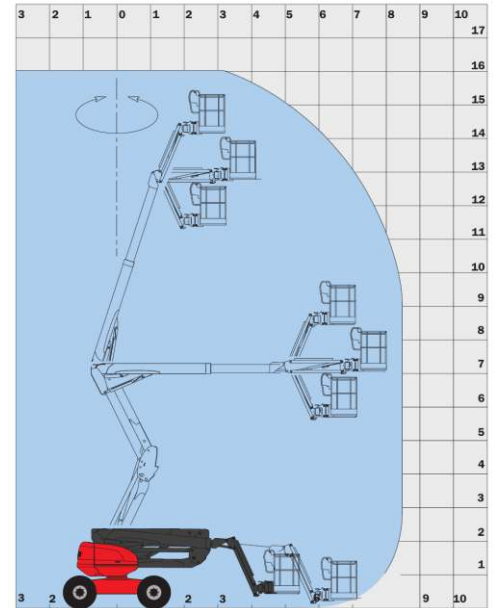

www.gizo.pl

Centrala
Złotonia 225
16-070 Choroszcz
tel.: +48 85 719 34 30, 40, 60
e-mail: biuro@gizo.pl

Oddział Belchatów
Strefa Przemysłowa Bogumiłów
97-410 Kleszczów
tel.: 44 731 46 56
fax: 44 731 46 57
e-mail: belchatow@gizo.pl

Oddział Gdańsk
ul. Międzygwieżna 7
80-299 Gdańsk
tel./fax: +48 58 341 86 98
e-mail: gdańsk@gizo.pl

Oddział Lublin
tel.: +48 601 855 388
e-mail: lublin@gizo.pl

Oddział Poznań
ul. Poznańska 48, Swadzim
62-080 Tarnowo Podgórne
tel./fax: +48 61 843 38 44
e-mail: poznan@gizo.pl

Oddział Szczecin
ul. Lubieszynska
72-006 Szczecin – Mierzyn
tel.: +48 91 469 43 37
tel.: +48 602 795 195
e-mail: szczecin@gizo.pl

Oddział Tychy
ul. Beskidzka 21
43-100 Tychy
tel.: +48 32 329 86 25
fax: +48 32 329 82 36
e-mail: tychy@gizo.pl

Oddział Warszawa
ul. Annapol 4
03-236 Warszawa
tel./fax: +48 22 609 62 25
e-mail: warszawa@gizo.pl

Oddział EU
tel.: +48 602 188 588
e-mail: europa@gizo.pl

Oddział Wrocław
ul. Opolska 140
52-014 Wrocław
tel.: +48 71 396 37 96
e-mail: wroclaw@gizo.pl

Oddział BY
tel.: +375 293 211 999
e-mail: sasha@gizo.pl

CHARAKTERYSTYKA

Standardowe wyposażenie

Wymiary

- 16.01 m – wysokość robocza
- 230 kg udźwigu
- 8.30 m – wysięg boczny

Wyposażenie

- proporcjonalne dźwignie
- 4 jednoczesne ruchy
- napęd na 4 koła
- 4 koła skrętne
- pozycja koła – krab
- opony wełnione powietrzem
- blokada mechanizmu różnicowego
- oś przednia o ograniczonym poślizgu
- system diagnostyczny
- licznik motogodzin
- wskaźnik poziomu paliwa z niskim poziomem ostrzeżenia
- skrzynka na narzędzia
- pokrywa ochronna z możliwością blokowania klason
- alarm dźwiękowy
- kod zabezpieczający maszynę
- alarm dźwiękowy i optyczny wyświetlacz przy nadmiernym pochyleniu
- haki do podnoszenia procy załadunku
- pompa elektryczna
- predyspozycje linii 230 v

Opcje dodatkowe

- oś oscylacyjna
- ciągła rotacja
- 2 koła skrętne
- generator (3.50 kVA)
- pasy bezpieczeństwa
- predyspozycje do linii pneumatycznej
- światła robocze
- specjalne malowanie
- olej biodegradowalny
- alarm dla wszystkich ruchów
- alarm jazdy
- konwerter katalityczny
- koła 18 "
- certyfikat weryfikacji
- wejście zasilania 230V z wyłącznikiem różnicowym
- akumulator o dużej pojemności



www.gizo.pl

Centrala
Złotoria 225
16-070 Choroszcz
tel. +48 85 719 34 30, 40, 60
e-mail: biuro@gizo.pl

Oddział Belchatów
Strefa Przemysłowa Bogumiłów
97-410 Kleszczów
tel: 44 731 46 56
fax: 44 731 46 57
e-mail: belchatow@gizo.pl

Oddział Gdańsk
ul. Międzygwieżna 7
80-299 Gdańsk
tel./fax: +48 58 341 86 98
e-mail: gdansk@gizo.pl

Oddział Lublin
tel.: +48 601 855 388
e-mail: lublin@gizo.pl

Oddział Poznań
ul. Poznańska 48, Swadzim
62-080 Tarnowo Podgórne
tel./fax: +48 61 843 38 44
e-mail: poznan@gizo.pl

Oddział Szczecin
ul. Lubieszynska
72-006 Szczecin – Mierzyn
tel.: +48 91 469 43 37
tel.: +48 602 795 195
e-mail: szczecin@gizo.pl

Oddział Tychy
ul. Beskidzka 21
43-100 Tychy
tel.: +48 32 329 86 25
fax: +48 32 329 82 36
e-mail: tychy@gizo.pl

Oddział Warszawa
ul. Annopol 4
03-236 Warszawa
tel./fax: +48 22 609 62 25
e-mail: warszawa@gizo.pl

Oddział EU
tel: + 48 602 188 588
e-mail: europa@gizo.pl

Oddział Wrocław
ul. Opolska 140
52-014 Wrocław
tel: +48 71 396 37 96
e-mail: wroclaw@gizo.pl

Oddział BY
tel: +375 293 211 999
e-mail: sasha@gizo.pl