



# WÓZEK WIDŁOWY MH 25 4T Buggie TLL37 - Triplex z wolnym skokiem

## Specyfikacja

MH 25 TLL37	
Maksymalna wysokość podnoszenia	3,70m
Długość wózka - całkowita	4,045 m
Długość wózka do czoła widel	2,94 m
Wysokość wózka	2,10 m
Szerokość wózka	1,45 m
Rozmiar widel – długość / szerokość / grubość	1,10m / 0,10 m / 0,04 m
Maksymalna szerokość między widłami	1,26 m
Wysokość maszty złożonego	1,945 m
Wysokość maszty uniesionego	4,469 m
Wolny skok	1,221 m
Prześwit pod maszyną	26 cm
Prześwit pod masztem wózka	26,6 cm
Odległość od środka osi przedniej do widel	62,5 cm
Rozstaw Osi	1,8 m

## Wydajność

Maksymalny udźwig przy max uniesieniu do 3,3 m / 3,7 m	2 500 kg / 1 900 kg
Środek ciężkości ładunku	0,5 m
Prędkość jazdy – z ładunkiem / bez ładunku	14 km/h
Prędkość unoszenia – z ładunkiem / bez ładunku	0,4 m/s / 0,5 m/s
Prędkość opuszczania – z ładunkiem / bez ładunku	05 m/s / 0,4 m/s
Siła uciągu	3550 daN
Zdolność jazdy po wzniesieniu – z ładunkiem / bez ładunku	50 % / 48 %
Promień skrętu – zewnętrzny / wewnętrzny	3,27 m / 1,08 m
Koła – przednie / tylne	280/80 R20 XMCL / 27.10-12 IC 30 14 PR

## Zasilanie

Źródło zasilania	Kubota V2403 M-E3B 36 kW 4-cylindrowy diesel – Stage 3A Kubota V2403 CR TE1 48,6 kW 4-cylindrowy diesel – Stage 3B
Pojemność systemu hydraulicznego	77 L
Pojemność zbiornika na paliwo	73,5 L

## Poziom hałasu i wibracji

Podczas jazdy	104 dB
---------------	--------

## Waga

Wózek i widły – waga całkowita	4 260 kg
--------------------------------	----------

## Zgodność CE

EC Dyrektywa: 2006/42/WE – dyrektywa maszynowa (z uwzględnieniem zharmonizowanej europejskiej normy EN1726-1); Dyrektywa 2000/14/WE dotycząca emisji hałasu do środowiska przez urządzenia używane na zewnątrz pomieszczeń zmieniona Dyrektywą 2005/88/CE



## Wózek widłowy MH 25



## Wymiary MH 25

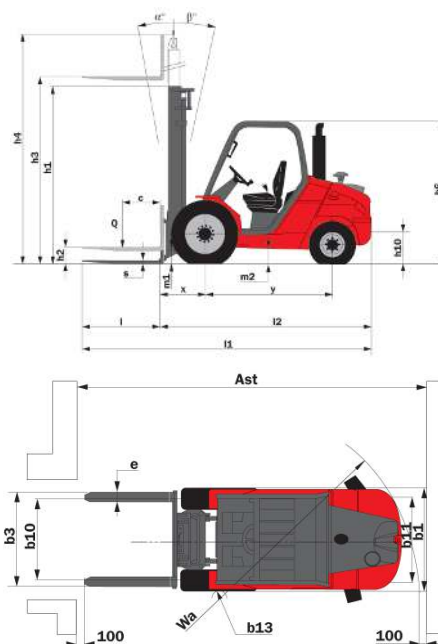

## Load chart - Wykres udźwigu

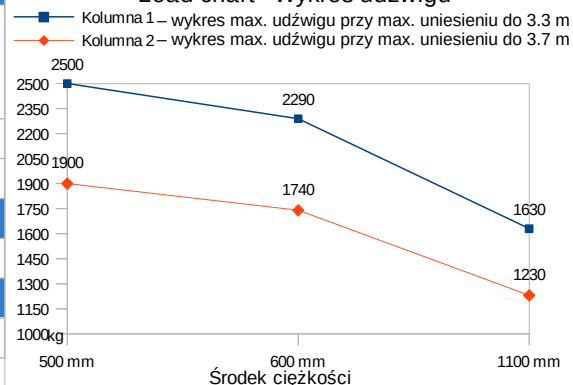

Specyfikacja z dnia 30.08.2017



**Warszawa**  
Centrala  
ul. Sadowa 21  
(węzeł Konotopa)  
05-850 Jawczyce  
tel.: +48 22 609 62 25  
warszawa@gizo.pl

**Oddział Belchatów**  
Strefa Przemysłowa  
Bogumiłów  
ul. Karolowa 9  
97-410 Kleszczów  
tel.: +48 44 731 46 56  
belchatow@gizo.pl

**Oddział Białystok**  
Złotoria 225  
16-070 Choroszcz  
tel.: +48 85 719 34 40  
biuro@gizo.pl

**Oddział Gdańsk**  
ul. Międzygwieżna 7  
80-229 Gdańsk  
(obwodnica Trójmiasta)  
tel.: +48 58 341 86 98  
gdansk@gizo.pl

**Oddział Lublin**  
tel.: +48 601 855 388  
tel.: +48 667 842 705  
lublin@gizo.pl

**Oddział Poznań**  
ul. Poznańska 48,  
Swadzim  
62-080 Tarnowo  
Podgórne  
tel.: +48 61 843 38 44  
poznan@gizo.pl

**Oddział Szczecin**  
ul. Wichrowa 1a  
72-006 Mierzyn  
tel.: +48 91 469 43 37  
szczecin@gizo.pl

**Oddział Tychy**  
ul. Beskidzka 21  
43-100 Tychy  
tel.: +48 32 329 86 25  
tychy@gizo.pl

**Oddział Wrocław**  
ul. Zachodnia 2  
55-011 Siechnice  
tel.: +48 71 396 37 96  
wroclaw@gizo.pl

**Europa Zachodnia**  
tel.: +48 602 188 588  
europa@gizo.pl

**Oddział BY**  
tel.: +375 293 211 999  
sasza@gizo.pl

**Czechy / Słowacja**  
Dolne Holy 472/31  
949 04 Nitra  
tel.: +420 776 249 076  
czechy@gizo.pl



## Charakterystyka

### Wyposażenie standardowe

#### MH 25 4T Buggie

- 3.70 m – wysokość podnoszenia
- 1.945 m – wysokość masztu po złożeniu
- 1 900 kg – udźwig

#### Wyposażenie

- Widły standardowe o rozmiarach 1.10m / 0.10m / 0.04m
- Maszt TRIPLEX TLL37
- Wolny skok
- Nachylenie masztu – 10° - 12°
- Karetka 1260 mm (FEM IIA)
- Kompaktowa konstrukcja umożliwia swobodne poruszanie się w ograniczonych przestrzeniach
- Oś z wbudowanym siłownikiem zapewnia bardzo mały promień skrętu i stabilność maszyny z ładunkiem
- Odpowiedni stosunek szerokości wózka do rozstawu osi zapewnia stabilność i pozwala na bezpieczne przenoszenie długich ładunków jak i kilku palet jednocześnie
- Duże przednie koła z hydrostatyczną przekładnią
- Bezproblemowe poruszanie się po powierzchniach magazynowych
- Dźwignie do operowania masztu w systemie IN LINE
- Szklana nowoczesna kabina i dach zapewniający doskonałą widoczność na widły, wokół maszyny i do góry
- Wejście po obu stronach kabiny
- Daszek ochronny
- Przyciemniana przednia i tylna szyba
- Spryskiwacze przedniej szyby
- Siedzenie z imitacji skóry
- Pas bezpieczeństwa
- Czujnik obecności operatora
- Elektrohydrauliczny system podnoszenia kabiny
- Łatwy dostęp do komponentów silnika

#### Zasilanie

- Kubota Stage 3A V2403 M-E3B 36 kW 4-cylindrowy
- Kubota Stage 3B V2403 CR TE1 48,6 kW 4-cylindrowy

#### Napęd

- Automatykne odcięcie akumulatora
- Przekładnia hydrostatyczna
- 4 koła napędne – przód i tył

#### Koła

- Opony pneumatyczne
- Przednie koła – 280/80 R20 XMCL
- Tylne koła – 27.10-12 IC 30 14 PR
- Tylne koła skrętne

### Opcje dodatkowe

- Szeroki wybór wideł
- Różne rozmiary karetki
- Hydrauliczne wyloty do akcesoriów
- Karetki przesuwane w bok
- Przechylne karetki z blokadą mechaniczną lub hydrauliczną
- Szybko-złącze
- Lampa obrotowa
- Możliwość dodania regulowanych świateł drogowych
- Światła robocze – przednie i tylne
- Światła cofania
- Zapasowy alarm dźwiękowy
- Amortyzator ładunku
- Wylącznik awaryjny
- Szeroki wybór opon
- Wstępny filtr powietrza
- Grzałka oleju silnikowego
- Dodatkowa nagrzewnica
- Koła wypełnione pianką



**Warszawa**  
 Centrala  
 ul. Sadowa 21  
 (węzeł Konotopa)  
 05-850 Jawczyce  
 tel.: +48 22 609 62 25  
 warszawa@gizo.pl

**Oddział Bełchatów**  
 Strefa Przemysłowa  
 Bogumilów  
 ul. Karolowa 9  
 97-410 Kleszczów  
 tel.: +48 44 731 46 56  
 bełchatow@gizo.pl

**Oddział Białystok**  
 Złotoria 225  
 16-070 Choroszcz  
 tel.: +48 85 719 34 40  
 biuro@gizo.pl

**Oddział Gdańsk**  
 ul. Międzygwieżdna 7  
 80-229 Gdańsk  
 (obwodnica Trójmiasta)  
 tel.: +48 58 341 86 98  
 gdansk@gizo.pl

**Oddział Lublin**  
 tel.: +48 601 855 388  
 tel.: +48 667 842 705  
 lublin@gizo.pl

**Oddział Poznań**  
 ul. Poznańska 48,  
 Swadzim  
 62-080 Tarnowo  
 Podgórne  
 tel.: +48 61 843 38 44  
 poznan@gizo.pl

**Oddział Szczecin**  
 ul. Wichrowa 1a  
 72-006 Mierzyn  
 tel.: +48 91 469 43 37  
 szczecin@gizo.pl

**Oddział Tychy**  
 ul. Beskidzka 21  
 43-100 Tychy  
 tel.: +48 32 329 86 25  
 tychy@gizo.pl

**Oddział Wrocław**  
 ul. Zachodnia 2  
 55-011 Siechnice  
 tel.: +48 71 396 37 96  
 wroclaw@gizo.pl

**Europa Zachodnia**  
 tel.: +48 602 188 588  
 europa@gizo.pl

**Oddział BY**  
 tel.: +375 293 211 999  
 sasza@gizo.pl

**Czechy / Słowacja**  
 Dolne Holy 472/31  
 949 04 Nitra  
 tel.: +420 776 249 076  
 czechy@gizo.pl